

## CÂMERA HM-65D&N

### Solução analógica

#### PRINCIPAIS CARACTERÍSTICAS

- Câmera colorida de alta resolução Day & Night
- CCD de alta sensibilidade Sony 1/3" Super HAD II
- Iluminação mínima de 0,3 Lux Cor - 0,1 Lux P & B
- Acompanha cabo de conexões com BNC e P4
- Alimentação 12Vcc
- Resolução horizontal de 600 linhas
- Redução de ruído à 2 DNR
- De fácil instalação e pequenas dimensões, podem ser utilizadas em ambientes internos e externos (recomenda-se caixa de proteção)

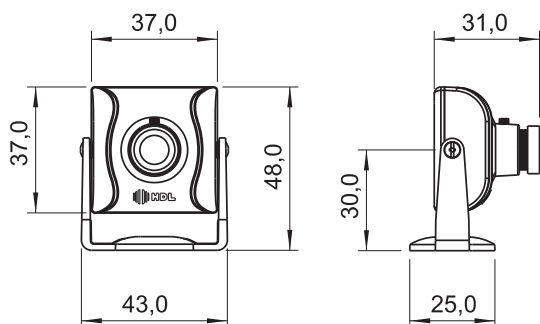

90.02.01.470  
90.02.01.471  
90.02.01.472

#### CÂMERA HM-65D&N

Referência	90.02.01.470 HM-65 D&N Lente de 3,6mm 90.02.01.471 HM-65 D&N Lente de 2,1mm 90.02.01.472 HM-65 D&N Lente Pinhole de 5mm
Sensor	Sony 1/3" Super HAD II
Pixels Efetivos	768 (H) x 494 (V)
Sincronismo	Interno
Resolução	600 Linhas
Iluminação Mínima	0,3Lux cor - 0,1 Lux P&B
Lente	HM-65 D&N Lente de 3,6mm - F2.0 HM-65 D&N Lente de 2,1mm - F2.0 HM-65 D&N Lente Pinhole de 5mm - F3.5
Íris	Automático
SNR	≥50dB
Day&Night	Automático
Saída de Vídeo	1.0 Vpp (75Ω, Composite) - NTSC

#### FUNÇÕES

Balanco de Branco (WB)	Automático
Controle de Ganho (AGC)	Automático
Compensação de luz de fundo (BLC)	Automático
Redução de Ruído	2 DNR - Automático
<b>GERAIS</b>	
Plug Saída de Vídeo	BNC & Wire - Cabo
Plug Alimentação	P4 & Wire - Cabo
Alimentação	12 Vcc
Consumo	100 mA
Material	Alumínio
Cor	Preta
Temperatura de Operação	-10°C a 50°C
Umidade de Operação	10% - 85% RH
Dimensões do Produto (LxAxC)	40 x 48,5 x 31 mm
Peso	56g